



## INFORMAČNÍ BULLETIN

Č. M 337/42

K doporučení:

List : 1

Celkem listů : 2

Týká se: Montáže hydraulicko-elektrického ovládacího zařízení LUN-7881 vrtule V-506 v letadle L-200 D

Důvod : Vlivem rozdílů v nálitcích pro ustavení přístroje hydraulicko-elektrického ovládacího LUN-7881, nelze v některých případech dotáhnout matice hadic k tomuto přístroji.

Opatření: U některých motorů výroby AZL, které se zastavují do nových letadel, neb při výměně motoru, je třeba použít díly vyjmenované na straně 2.

Opatření nutno provést při montáži ovládacího zařízení na motor před instalováním vrtule.

Opatření provede u nově montovaných motorů výrobce motorů, při výměně motoru uživatel.

Potřebný materiál a postup práce je uveden na straně 2.

..... Adamec v.r.

výrobce

..... inž. Homola v.r.

zástupce zákazníka

..... Vít. Doubravský v.r.

Omnipol

..... Ing. Vlasák v.r.

..... Státní letecká inspekce

337/42

Instrukce k provedení :

Při montáži ovladače LUN 7881 na pravou stranu klikové skříně motoru M 337 bylo zjištěno v několika případech, že v důsledku posunutí nálitku při odlévání skříně, nelze dotahovat přesuvné matice hadic (se šestihrany 19mm) přivádějících olej k vrtuli.

V důsledku toho je nutné:

Překontrolovat, zdali po upevnění ovladače LUN 7881 je vůle mezi šestihranem matice hadic a upevňovací patkou motorového lože. V záporném případě namontovat na přírubu skříně kovovou destičku č.v. Sh 1549 na původní těsnění č.v. Sh 1547, přitaženou dvěma zápusťnými šrouby M5x14 ČSN 02 1151.44 a na tuto s dalším gumovým těsněním č.v. Sh 1547 namontovat ovladač LUN 7881 normálním způsobem. Našroubovat matice hadic a utáhnout na obou koncích šroubení. Pak přitáhnout držáky hadic podél skříně. V některých případech postačí sražení horní hrany v pravé polovině patky od nálitku k žeburu (viz náčrt), destičku pak není nutno montovat.

Seznam materiálu :

Upevňovací destička č.v. Sh 1549 .....	1 kus
Šroub se zápušť. hlavou M5x14 ČSN 02 1151.44 .....	2 kusy
Těsnění gumové č.v. Sh 1547 .....	1 kus

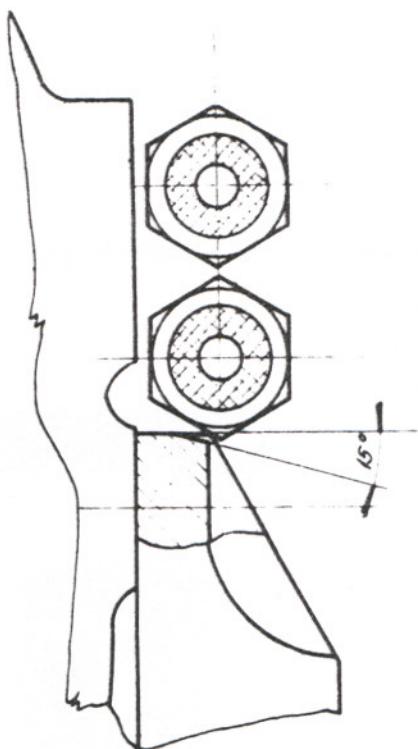
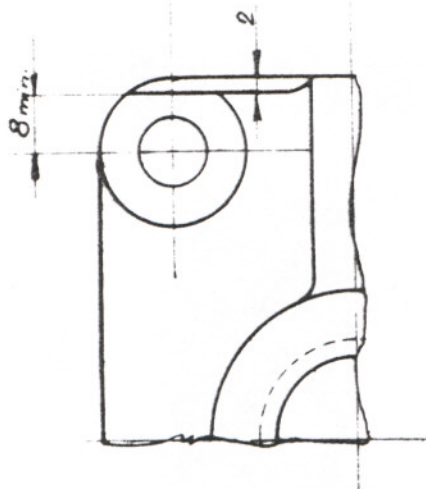

Sh 1547

Sh 1549

M5 x 14 ČSN 02 1151.44

