



INFORMAČNÍ BULLETIN

Č. M 462-RF/24

TÝKÁ SE: Olejevého čerpadla typ. ozn. MN-14B (systava č.v. 14-711-112) a provedených zmen některých jeho detailů a návazně svíšené náhonového hřídele č.v. 14-711-60.

DŮVOD: Unifikace některých detailů z hlediska výrobního sjednocení s olejovými čerpadly příslušné typové řady těchto motorů, znamenající zlepšení konstrukčního provedení stávajícího olejového čerpadla MN-14B.

Typové označení MN-14B olejového čerpadla se nezměnilo. Změny se týkají detailů, jež jsou patrné z příloženého obr. sestavy olejového čerpadla a z následující tabulky:

Název	Staré provedení, č.v.	Nové provedení, č.v.	Poznámka
Olejové čerpadlo úplné	14-711-112	14-711-140	Čerpadla nejsou vzájemně záměnná
Vertikální hřídel	14-711-60	14-911-084	Hřídele nejsou vzájemně záměnné
Hnací hřídel olej. čerpadla	14-711-68	14-611-211	Hřídele nejsou vzájemně záměnné
Těsnící kroužek	14-711-54	105698	Kroužky nejsou vzájemně záměnné
Hnaný hřídel olejového čerpadla	14-711-73	14-611-166	Hřídele nejsou vzájemně záměnné
Ozubené kolo	-	14-611-161	Nově zavedeno
Ozubené kolo	14-711-66	-	Vypuštěno
Pero	X 7602	-	Vypuštěno

Hřídele č.v. 14-711-60 a č.v. 14-711-68 s těsnícím kroužkem č.v. 14-711-54 jsou jako komplet vzájemně záměnné za komplet: hřídele č.v. 14-911-084, č.v. 14-611-211, č.v. 14-611-166, ozubené kolo č.v. 14-611-161 a těsnící kroužek č.v. 105698.

Olejové čerpadlo č.v. 14-711-112 a vertikální hřídel č.v. 14-711-60 jsou jako komplet vzájemně záměnné za komplet: olejové čerpadlo č.v. 14-711-140 a vertikální hřídel č.v. 14-911-084.

**DŘÍVE
БЫЛО
PRIMARY
FRÜHER**

14-711-112

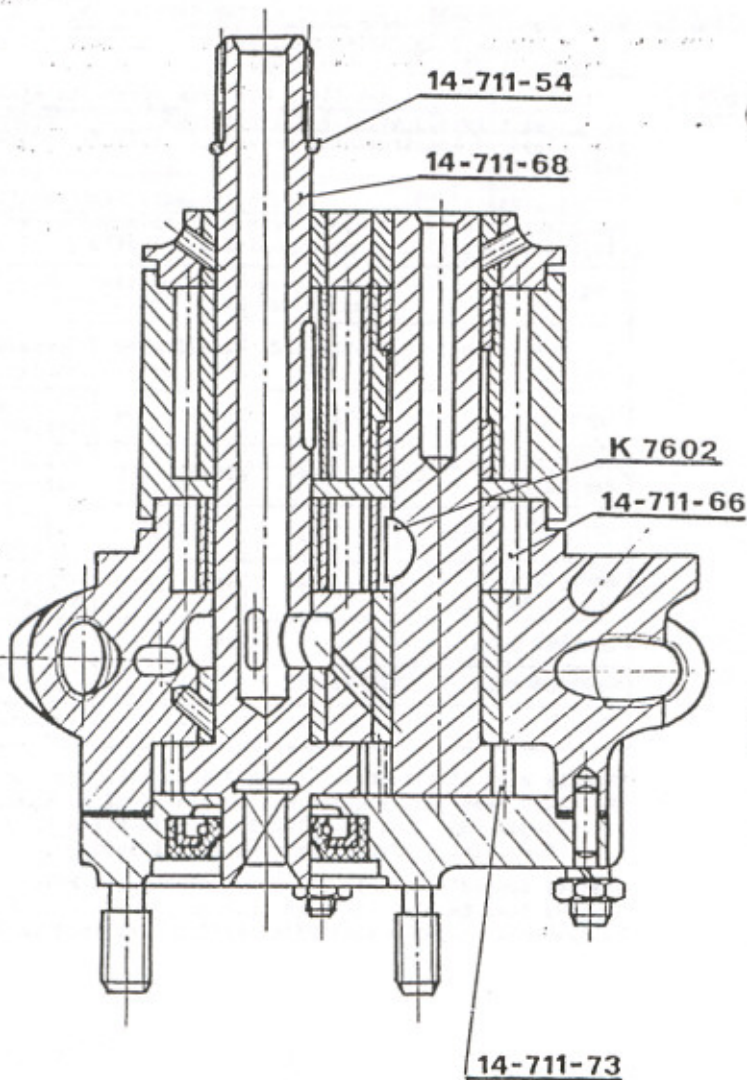

**NYNÍ
СТАЛО
NEW
NEU**

14-711-140

105 698

14-611-211

14-611-166

14-611-161

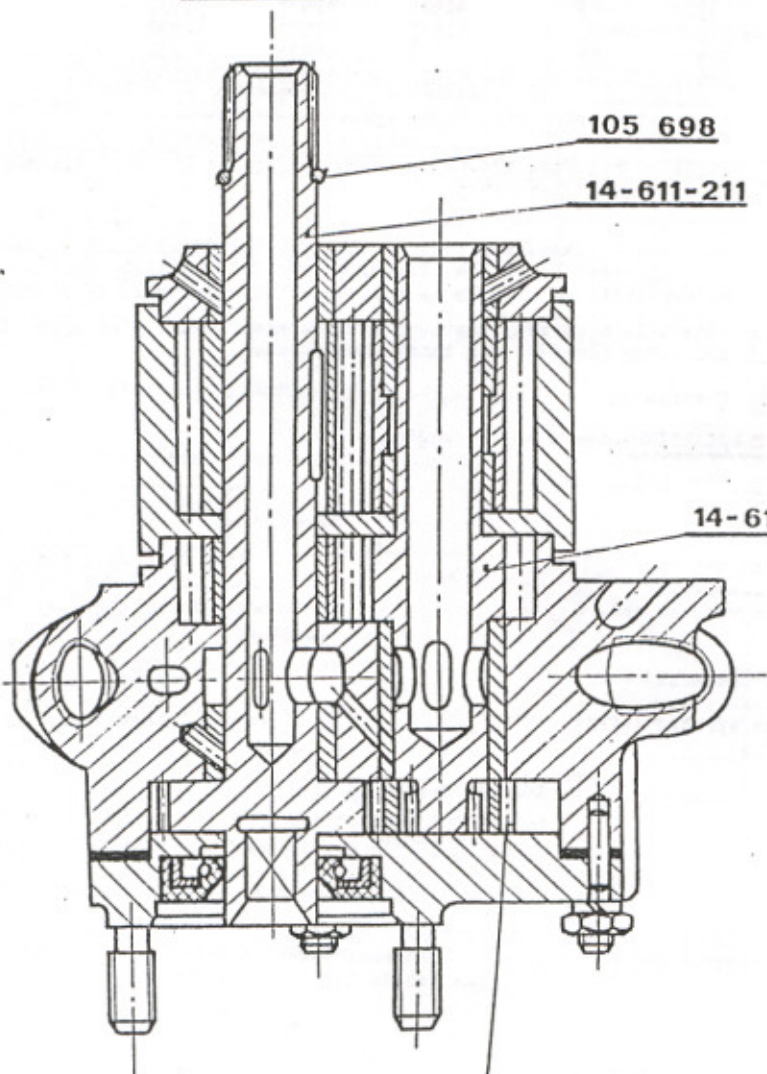

POZNÁMKA: Pro rychlé orientační rozlišení olej. čerpadel starého a nového provedení slouží počet drážek u hnacího hřídele olejového čerpadla: staré provedení má 28 drážek, nové provedení 18 drážek.

Nové provedení olejového čerpadla dle č.v. 14-711-140 a vertikálního hřídele č.v. 14-911-084 je montováno na motorech M 462-RF těchto výr. čís.:

34909	41918	41925	41931	41936	41941
34910	41920	41926	41932	41937	41942
34913	41921	41927	41933	41938	
34914	41923	41928	41934	41939	
34917	41924	41930	41935	41940	

a od motoru výr. čís. 41944 výše.

OPATŘENÍ: Zvláštní opatření pro motory M 462-RF vyrobené před zavedením uvedené změny nevznikají.

S ohledem na převahu změny a vzhledem k tomu, že náhradní díly ve starém provedení nebudou vyráběny, provede se při generálních opravách přestavba olejových čerpadel a jejich náhonového vertikálního hřídele na nové provedení ve smyslu této změny.

Uživatelé a Opravy provedou si v katalogu náhr. dílů příslušnou změnu (opravu) dle tohoto bulletinu.

NÁKLADY: Nevznikají

PLATNOST BULLETINU: Ode dne jeho vydání.

Praha, 30. 10. 1974.

M. Adamec v.r.

.....
zástupce výrobce motorů

Ing. B. Homola v.r.

.....
zást. odběratele u výrobce

Ing. Čáslavský v.r.

.....
zástupce výrobce letadel

Ing. Hýla v.r.

.....
Státní letecká inspekce

Ing. J. Pavlovský v.r.

.....
OMNIPOL